

EN

**IMPORTANT:** Read all instructions before installing fixtures. Retain for future reference.

**SAFETY:** For your safety, this fixture must be wired in accordance to local electrical codes and ordinances. All work should be done by a qualified electrician.

**WARNING:** Make certain power is OFF from the electrical panel before starting installation or attempting any maintenance. Indoor installation only.

**TOOLS REQUIRED:**

- Drywall Saw
- Measuring Tape
- Electrical Wiring (use type and gauge suitable for application to connect the fixtures)

**ASSEMBLY INSTRUCTIONS:**

1. Turn power OFF from the electrical panel before starting installation.
2. Locate a suitable position to place the fixture and open a hole in accordance to the cut-hole dimensions (refer to Hole Cut Table for appropriate size).
3. Run the electrical wire from the switch (power supply) through the mounting hole – use NMD90 Romex or BX cable.
4. Open the hardwire box swing cover and remove the appropriate knockout(s).
5. Insert the electrical supply cable through the knockout and secure with a cable connector (sold separately).
6. Wire box using supplied quick connect push-in terminals. Connect green ground wire of cable to green wire on box. Connect white wire of cable to white wire of box. Connect black wire of cable to black wire of box (Fig. 1).
7. Place all wiring and connections back in to the box and close the cover.
8. Select desired CCT (2700K, 3000K, 3500K, 4000K, 5000K) through switch on driver (Fig. 2).
9. **New construction applications:** Hardwire box shall be firmly secured to studs, joists, or similar fixed structural units (Fig. 3).  
**Remodel applications:** Do not require the hardwire box to be firmly secured after the mounting plates, studs, joists, or structural units that have been concealed. Insert into ceiling (Fig. 4).
10. Connect hardwire box to fixture by connecting the quick disconnect (Fig. 4).
11. Push spring loaded clips on the fixture upwards and insert fixture base in to the mounting hole. Release the clips and fixture will be pulled flush to the ceiling.
12. Once assembly is complete, turn on power to confirm fixture is working properly.

FR

**IMPORTANT :** Lire toutes les instructions avant d'installer les appareils. Conserver pour référence future.

**SÉCURITÉ :** Pour votre sécurité, cet appareil doit être câblé conformément aux codes et règlements électriques locaux. Tout travail doit être effectué par un électricien qualifié.

**AVERTISSEMENT :** Assurez-vous que le courant est coupé à partir du panneau électrique avant de commencer l'installation ou l'entretien. Installation à l'intérieur seulement.

**OUTILS REQUIS :**

- Scie à cloison sèche
- Mètre Ruban
- Câblage électrique (utiliser seulement le type adapté à l'application pour ces appareils)

**INSTRUCTIONS DE MONTAGE :**

1. Coupez l'électricité à partir du panneau électrique avant de commencer l'installation.
2. Trouver un endroit approprié pour placer le luminaire et ouvrir un trou conformément aux dimensions coupe-trous (voir le tableau approprié à la taille).
3. Exécutez le fil électrique de l'interrupteur (alimentation) à travers le trou de montage – utiliser un câble NMD90 Romex ou BX.
4. Ouvrez le couvercle de la boîte de raccordement et enlever les formes tracées.
5. Insérez le câble d'alimentation électrique par le trou et le fixer avec un connecteur de câble (vendu séparément).
6. Branchez l'appareil avec les connecteurs bornes à bouton. Connectez le fil vert du câble au fil vert sur la boîte. Branchez le fil blanc du câble au fil blanc de la boîte. Connectez le fil noir du câble au fil noir de la boîte (Fig. 1).
7. Placez tout le câblage et les connexions dans la boîte et fermez le couvercle.
8. Sélectionnez le TCC souhaité (2700K, 3000K, 3500K, 4000K, 5000K) via l'interrupteur du pilote (Fig. 2).
9. **Application nouvelles construction :** Boîte de raccordement doit être fixé solidement aux poteaux, solives ou sur des structures similaires (Fig. 3).  
**Application Remodeler :** Nécessite pas la boîte de raccordement d'être fixe solidement aux plaques de montage, goujons, solives ou structures dissimulés. Insérer au plafond. (Fig. 4).
10. Connectez la boîte de raccordement au luminaire en connectant la déconnexion rapide (Fig. 4).
11. Pousser les clavettes sur le montage vers le haut et insérez la base de fixation dans le trou de montage. Relâchez les clavettes et l'appareil sera tiré au ras du plafond.
12. Lorsque l'assemblage est terminé, branché le courant et confirmer appareil fonctionne correctement.

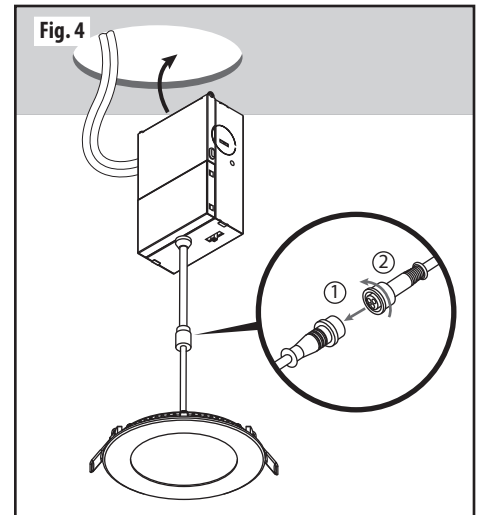
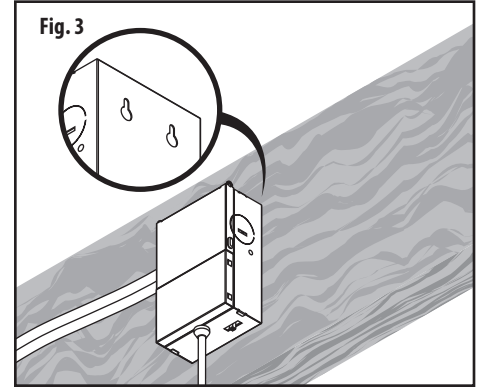

Hole Cut Size / Taille Trou Découpé / Tamaño de corte del Orificio	
SLM3-CCT	Ø 3 1/8" (79mm)
SLM4-CCT / SLM4H-CCT	Ø 4 1/4" (108mm)
SLM5-CCT	Ø 5 1/4" (133mm)
SLM6-CCT	Ø 6 1/4" (159mm)

For more information on our warranty, please visit [www.liteline.com/warranty](http://www.liteline.com/warranty)  
 Pour plus d'informations sur notre garantie, s'il vous plaît visitez [www.liteline.com/warranty](http://www.liteline.com/warranty)  
 Para obtener más información sobre nuestra garantía, visite [www.liteline.com/warranty](http://www.liteline.com/warranty)

**LED DEL**  
**3 YEAR** | **GARANTIS**  
**WARRANTY** | **3 ANS**

Liteline Corporation  
 Copyright © 2023  
 All rights reserved.

Telephone  
 416.996.1856  
 1.866.730.7704

Fax  
 905.709.5255  
 1.888.738.9736

LITELINE.COM

**IMPORTANTE:** Lea todas las instrucciones antes de instalar las lámparas. Consérvelas para futura referencia.

**SEGURIDAD:** Por su seguridad, esta lámpara debe cablearse de acuerdo con los códigos y ordenanzas eléctricos locales. La instalación debe ser realizada por un electricista calificado.

**ADVERTENCIA:** Asegúrese de que la energía esté apagada en el panel eléctrico antes de comenzar la instalación o intentar cualquier mantenimiento. Sólo para uso en interiores.

#### HERRAMIENTAS NECESARIAS:

- Sierra para paneles de yeso
- Cinta métrica
- Cableado eléctrico (use el tipo y calibre adecuados para la aplicación para conectar las lámparas)

#### INSTRUCCIONES DE MONTAJE:

1. Apague la energía en el panel eléctrico antes de comenzar la instalación.
2. Encuentre una posición adecuada para colocar la lámpara y corte un orificio de las dimensiones adecuadas (consulte la Table de corte de orificio para conocer el tamaño adecuado).
3. Pase el cable eléctrico del interruptor (fuente de alimentación) a través de orificio de montaje; use un cable NMD90 Romex o BX.
4. Abra la tapa de la caja de cableado y retire el o los agujeros ciegos adecuados.
5. Inserte el cable de suministro eléctrico a través del agujero ciego y asegúralo con un conector de cable (se vende por separado).
6. Conecte los cables usando los terminales de conexión rápida suministrados. Conecte el cable de tierra verde del cable al cable verde de la caja. Conecte el cable blanco del cable al cable blanco de la caja. Conecte el cable negro del cable al cable negro de la caja (Fig. 1).
7. Vuelva a colocar todos los cables y los conexiones en la caja y cierre la tapa.
8. Seleccione el CCT deseado (2700K, 3000K, 3500K, 4000K, 5000K) a través del interruptor del controlador (Fig. 2).
9. **Aplicaciones para nueva construcción:** La caja cableada debe estar firmemente sujeta a montantes, vigas o unidades estructurales fijas similares (Fig. 3).  
**Aplicaciones para remodelación:** No requiera que la caja de cableado esté firmemente asegurada después de las placas de montaje, los montantes, las vigas o las unidades estructurales que se han ocultado. Insertarla en el techo (Fig. 4).
10. Conecte la caja de cableado al lámpara conectando la desconexión rápida (Fig. 4).
11. Empaje los clips de resorte de la lámpara hacia arriba e inserte la base de la lámpara en el orificio de montaje. Suelte los clips y la lámpara quedará al ras del techo.
12. Una vez completado el montaje, encienda la energía para confirmar que la lámpara funciona correctamente.



#### FCC DECLARATION OF CONFORMITY:

The following importer is the responsible party:  
LLC Sales, Inc. DBA Liteline USA  
1209 Orange Street, Wilmington, DE, 19801  
liteline.com/contact-us

This device complies with part 15 of the FCC Rules. Operation is subject to the following two conditions: (1) This device may not cause harmful interference in a residential installation. This equipment generates, uses and can radiate radio frequency energy and, if not installed and used in accordance with the instructions, may cause harmful interference to radio communications. However, there is no guarantee that interference will not occur in a particular installation. If this equipment does cause harmful interference to radio or television reception, which can be determined by turning the equipment off and on, the user is encouraged to try to correct the interference by one or more of the following measures: (1) reorient or relocate the receiving antenna; (2) increase the separation between the equipment and receiver; (3) connect the equipment into an outlet on a circuit different from that to which the receiver is connected; consult the dealer or an experienced radio/TV technician for help.

Note: This equipment has been tested to comply with the limits for a Class B digital device, pursuant to part 15 of the FCC Rules. These limits are designed to provide reasonable protection against harmful interference in a residential installation. This equipment generates, uses and can radiate radio frequency energy and, if not installed and used in accordance with the instructions, may cause harmful interference to radio communications. However, there is no guarantee that interference will not occur in a particular installation. If this equipment does cause harmful interference to radio or television reception, which can be determined by turning the equipment off and on, the user is encouraged to try to correct the interference by one or more of the following measures: (1) reorient or relocate the receiving antenna; (2) increase the separation between the equipment and receiver; (3) connect the equipment into an outlet on a circuit different from that to which the receiver is connected; consult the dealer or an experienced radio/TV technician for help.

Changes or modifications not expressly approved by the responsible party could void the user's authority to operate the equipment.

#### DÉCLARATION DE CONFORMITÉ FCC :

L'importateur suivant est la partie responsable :  
LLC Sales, Inc. SN Liteline USA  
1209, rue Orange, Wilmington, DE, 19801  
liteline.com/contact-us

Ce dispositif est conforme aux exigences de la partie 15 des règlements de la FCC. Il peut être utilisé à condition qu'il (1) ne cause aucun brouillage préjudiciable et (2) ne soit pas affecté par les interférences d'autres dispositifs susceptibles notamment d'en perturber le fonctionnement.

Remarque : cet équipement a fait l'objet de tests et a été jugé conforme aux normes en matière de dispositifs numériques de classe B, en vertu de la partie 15 des règlements de la FCC. Ces normes ont été élaborées dans le but d'assurer une protection raisonnable contre le brouillage préjudiciable quand l'équipement est utilisé en milieu résidentiel. Cet équipement génère, utilise et peut irradier de l'énergie haute fréquence; s'il n'est pas installé et utilisé conformément aux directives, il peut engendrer des perturbations susceptibles de brouiller les radiocommunications. Il est cependant impossible de garantir l'absence de telles perturbations dans une installation donnée. Si cet équipement est source de parasites au niveau des récepteurs radio ou des téléviseurs, ce qu'on peut déterminer en le mettant sous et hors tension, on recommande à l'utilisateur de rectifier la situation en adoptant une ou plusieurs des mesures suivantes: (1) réorienter ou déplacer l'antenne réceptrice; (2) augmenter la distance entre l'équipement et le récepteur; (3) brancher l'équipement à une prise sur un circuit autre que celui où est branché le récepteur; (4) consulter le détaillant ou un technicien expérimenté en matière de radios ou de téléviseurs.

Toute modification apportée sans l'autorisation expresse de la partie responsable pourrait avoir pour effet d'annuler les droits d'utilisation du produit.

#### DECLARACIÓN DE CONFORMIDAD FCC:

El siguiente importados es parte responsable:  
LLC Sales, Inc. DBA Liteline USA  
1209 Orange Street, Wilmington, DE, 19801  
liteline.com/contact-us

Este aparato cumple con la sección 15 de la Normativa del al FCC. El funcionamiento está sujeto a las siguientes dos condiciones: (1) este aparato no causa interferencias dañinas y (2) este aparato debe aceptar cualquier interferencia recibida, incluyendo las interferencias que puedan causar un funcionamiento no deseado.

Nota: este aparato ha sido probado y cumple con los límites para un dispositivo digital de Clase B, de conformidad con la sección 15 de la Normativa de la FCC. Estos límites están diseñados para brindar una protección razonable contra interferencias dañinas en una instalación residencial. Este aparato genera, usa y puede irradiar energía de radiofrecuencia y, si no se instala y usa de acuerdo con las instrucciones, puede causar interferencias dañinas en las comunicaciones por radio. Sin embargo, no hay garantía de que no se produzcan interferencias en una instalación en particular. Si este aparato causa interferencias dañinas en la recepción de radio o televisión, lo que se puede determinar apagando y encendiendo el equipo, se recomienda al usuario que intente corregir la interferencia mediante una o más de las siguientes medidas: (1) reorientar o reubicar la antena receptora; (2) aumentar la separación entre el aparato y el receptor; (3) conectar el aparato a un tomacorriente en un circuito diferente al que está conectado el receptor; (4) consulte al distribuidor o a un técnico experimentado en radio/TV para obtener ayuda.

Los cambios o modificaciones no aprobados expresamente por la parte responsable podrían anular la autoridad del usuario para operar el aparato.